

HORMIGONADO POR VERTIDO DIRECTO EN ZANJAS

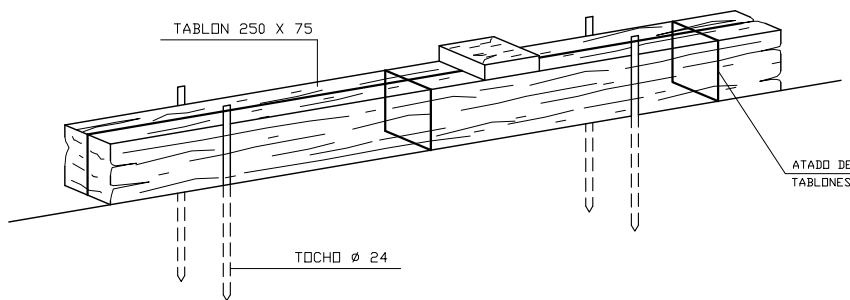
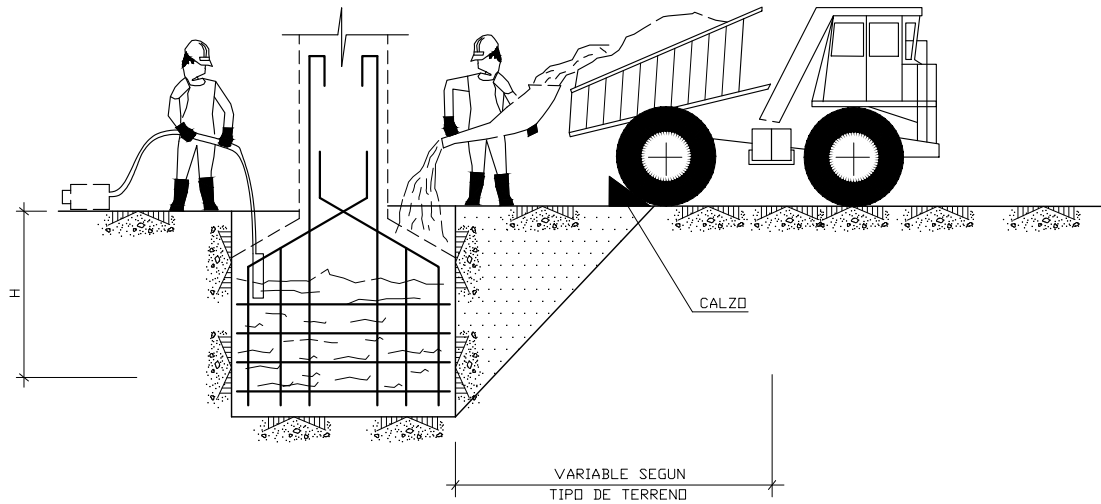

DETALLE DEL CALZO

<p>CONSELLERIA MEDI AMBIENT AGÈNCIA BALEAR AIGUA I QUALITAT AMBIENTAL</p>	<p>AGÈNCIA BALEAR AIGUA I QUALITAT AMBIENTAL</p>	<p>EMPRESA CONSULTORA:</p> <p>ambling™</p>	<p>TÍTULO: "AMPLIACIÓN Y MEJORA DEL TRATAMIENTO DE LA EDAR DE FORMENTERA"</p>		
<p>INGENIERO AUTOR DEL PROYECTO: INGENIERO DE CAMINOS, CANALES Y PUERTOS. COLEG. 1º19952</p>	<p>ESCALA: S/E</p>	<p>DESIGNACIÓN: SEGURIDAD Y SALUD HORMIGONADO EN ZANJAS</p>	<p>CLAVE: SE/2020/20</p>	<p>PLANO N° 07</p>	
<p>Fdo: D. RAÚL F. GUZMÁN CABALLERO</p>					